

A

B

C

D

1

2

3

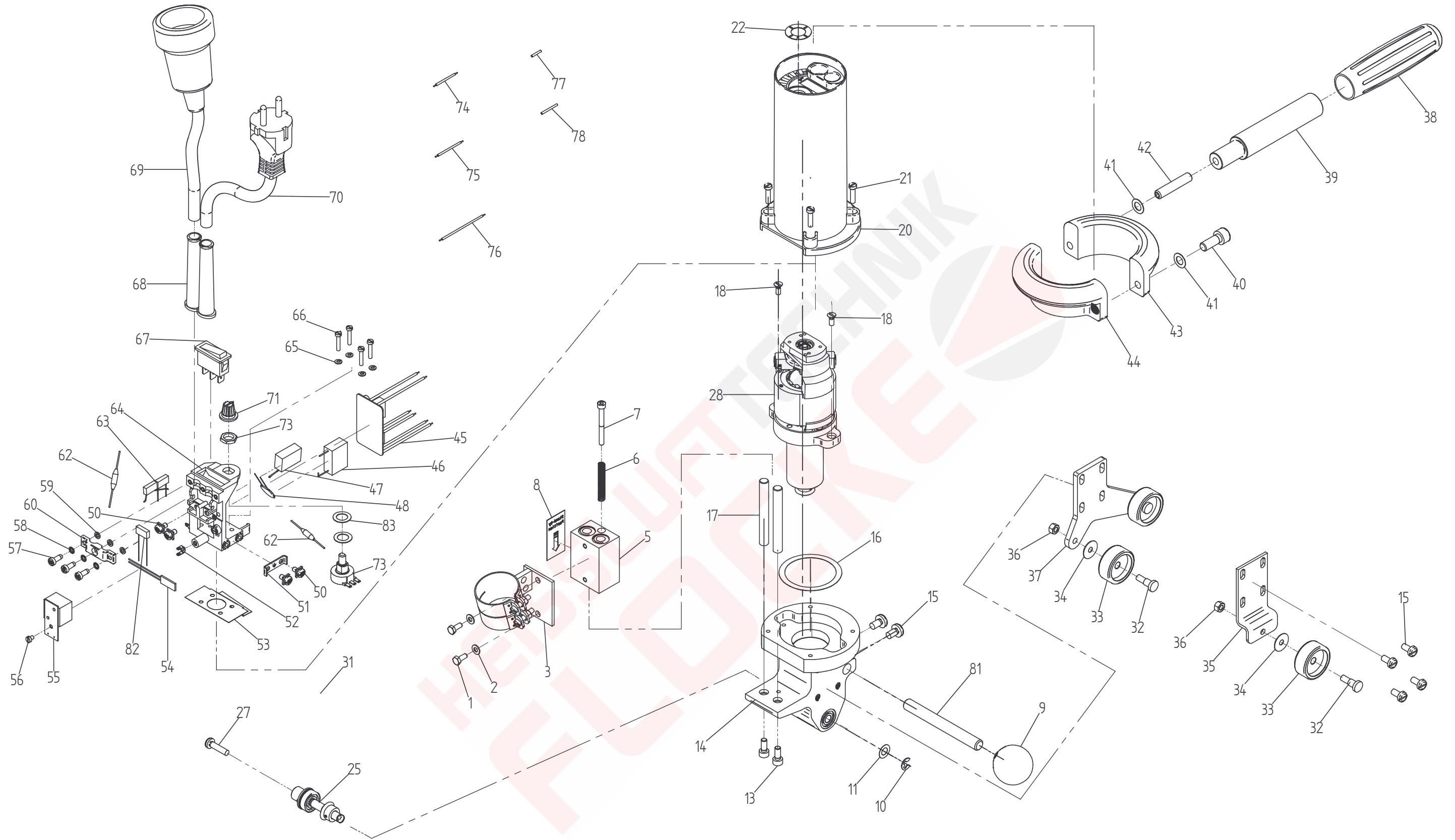

Werkstoff:		Volumen:		
Datum	Gezeichnet	Antriebseinheit(TriacDrive)		
07.03.2003	F.Gerig			
Datum	Geprüft	Format	Massstab	Zeichnungs-Nr.
03.06.2003	R.Portmann	A3	1:2	10927
LEISTER ProcessTechnologies CH-6060Sarnen				Index
				B

© Die Zeichnung darf weder ganz noch teilweise in irgendwelcher Form reproduziert oder weitergegeben werden.