

A

B

C

D

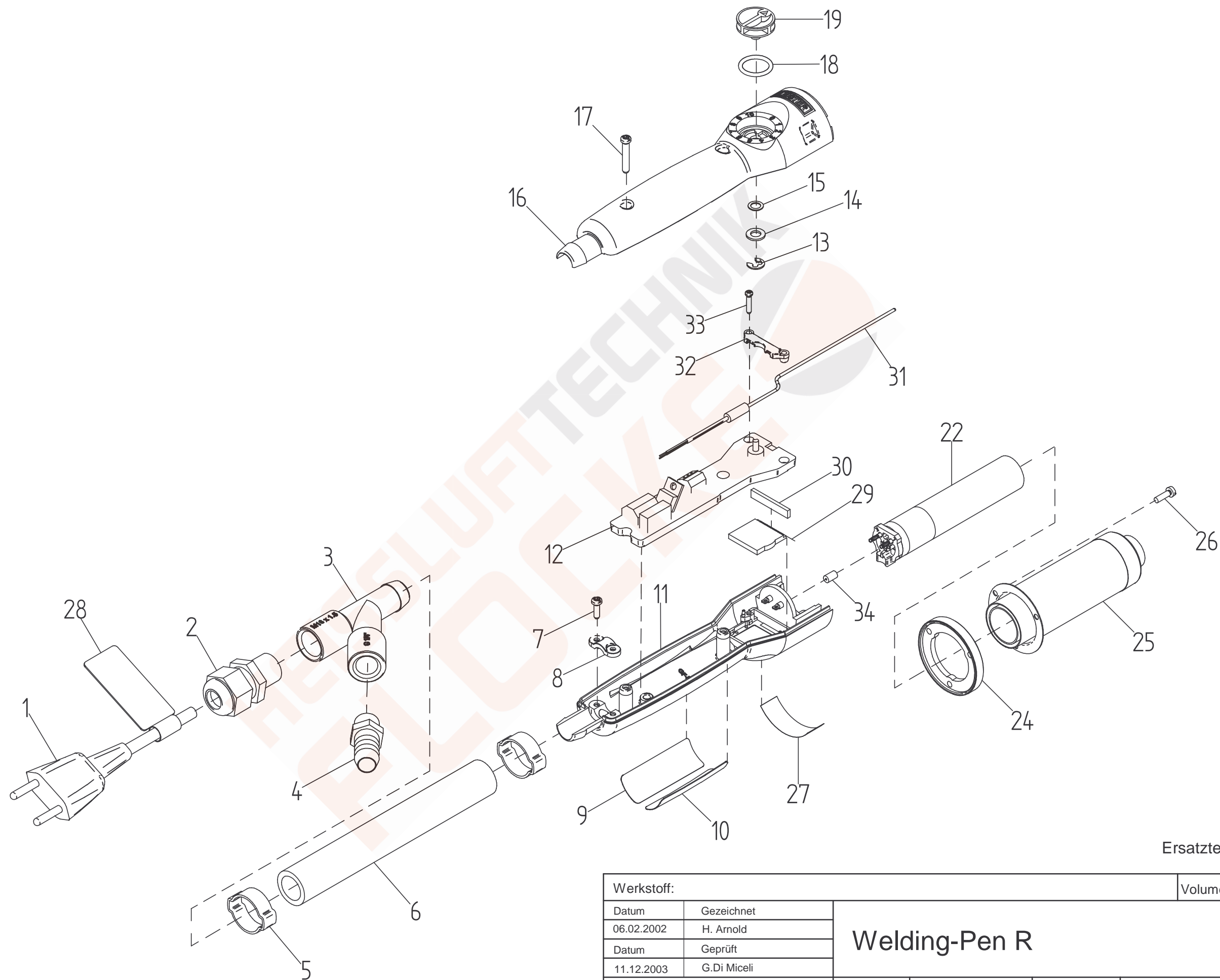

Ersatzteilzeichnung

Werkstoff:

Volumen:

Datum	Gezeichnet
06.02.2002	H. Arnold
Datum	Geprüft
11.12.2003	G.Di Miceli

Welding-Pen R

LEISTER
Process Technologies
CH-6060 Sarnen

Format

Masstab



Zeichnungs-Nr.

Index

A3

1:2

8706

C